

Prinsippskisse - Standardleveranse
 FLS avluser m. nytype FLS 350 telle-veiesystem.

131210

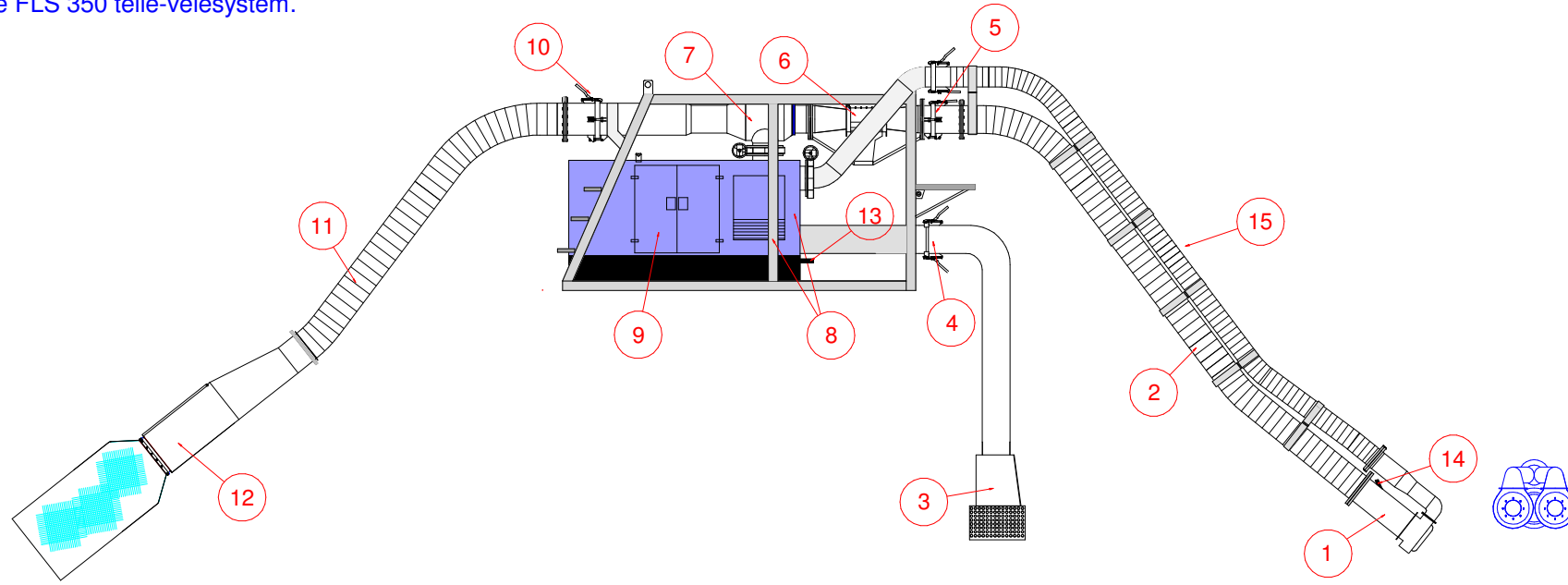

1. Forspyler med 2 stk. utskiftbare dyser.
2. 6 meter 350 sugelange av gummi, ferdig med flenser.
3. Sugerør med tilbakeslagsklaff, ferdig for tilslutning til pumpe
4. Hurtigkobling med tersjer.
5. Hurtigkobling med tersjer,(kan eventuelt leveres med hengsler).
6. Tellekasse med komplett datapakke, strømstabilisator og skriver.
7. Justerbar FLS 350 ejektor.
8. Aggregat , ejektor og telle/veiesystem er montert i egen ramme som gjør anlegget flyttbart.
9. Pumpeaggregat med pumpe på 1000m3 pr.t, motor ca 110 hk, komplett i skap.
10. Hurtigkobling med tersjer , (kan eventuelt leveres med hengslingsystem).
11. 6 meter 400 leveranseslange av gummi, ferdig med flenser.
12. FLS lusoppsamler med 1 stk. filterpose.
13. Uttak for priming av drivannpumpe.
14. Kamera for overvåking av forspyler.
15. 10" tilførselslange for forspyler.

Flatsetsund Engineering AS

DRAWN Name	Svein Søyseth 131210	Prinsippskisse- standardleveranse.	
CHECKED Name		SIZE	DWG NUMBER
ENGINEER Name			0000-0000
APPROVED Name		REV - 090710	SHEET 1 OF 1
SCALE			